

**DE 4070**

**Механический станок для сверления  
отверстий под ручку, фрезеровки  
фурнитурного паза и привинчивания  
армирования**



**Kaban Makina Sanayi ve Tic. Ltd. Şti.**

Hadımköy Atatürk Sanayi Bölgesi, Ömerli Mahallesi, 75.Yıl Caddesi, Uzunçayır Sokak, No:12, P.K. 34555 Arnavutköy İstanbul

[www.kaban.com.tr](http://www.kaban.com.tr)

## DE 4070 Механический станок для сверления отверстий под ручку, фрезеровки фурнитурного паза и привинчивания армирования



- Прочная механическая конструкция, подходящая для работы на высокой скорости.
- Функция привинчивания армирования
- Функция сверления отверстий под ручку на профилях с армированием
- Возможность фрезеровки каналов под затворную планку.
- Механическая группа, которую можно регулировать по высоте путем вращения ручки.
- Концевик обнаружения профиля
- Ручная система измерения
- Возможность использования блоков независимо друг от друга

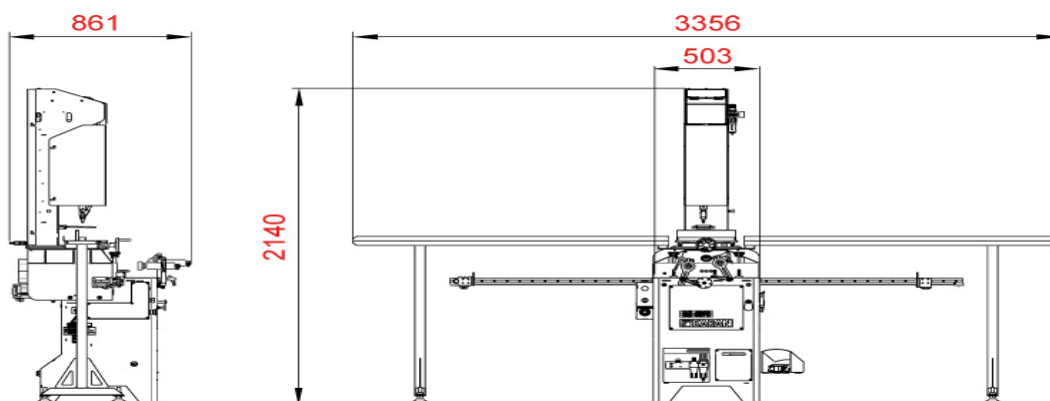

## DE 4070 Механический станок для сверления отверстий под ручку, фрезеровки фурнитурного паза и привинчивания армирования

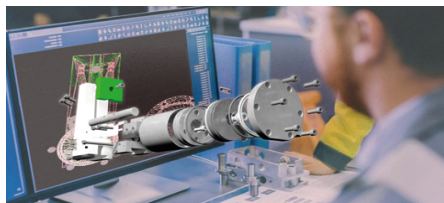

### Дизайн

- Механическая конструкция, позволяющая высококачественно обрабатывать профили ПВХ с высокой скоростью.
- Функция привинчивания армирования
- Функция сверления отверстий под ручку на профиле с армированием
- Возможность фрезеровать каналы под затворную планку.
- Механическая группа, которую можно регулировать по высоте путем вращения ручки.
- Гидропневматическая система, обеспечивающая точную и плавную обработку профилей.
- Регулируемая скорость фрезерования
- Концевик обнаружения профиля
- Ручная система измерения
- Возможность использования блоков независимо друг от друга

### Тройное сверление

- Практичная настройка осуществляется с помощью вращающихся механических упоров.
- Гидропневматическая система, позволяющую тройным сверлом точно и плавно сверлить отверстия под ручку в профиле с армированием.

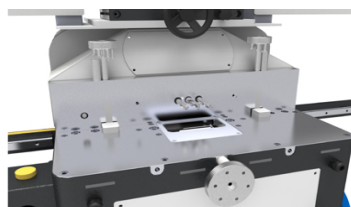

### Привинчивание

- Возможность настройки точки и силы привинчивания.
- Выполняет операции по привинчиванию и фрезеровке одновременно и независимо друг от друга.

### Безопасность

- Этикетки безопасности



## DE 4070 Механический станок для сверления отверстий под ручку, фрезеровки фурнитурного паза и привинчивания армирования

Характеристики станка	Размеры обрабатываемого профиля	Высота	140	мм
	Размеры обрабатываемого профиля	Ширина	130	мм
	Допустимые размеры шурупов	Диаметр шурупа	3,5 / 4,2	мм
	Допустимые размеры шурупов	Диаметр зенковки	6,3 / 8,1	мм
	Допустимые размеры шурупов	Длина	22 / 32	мм
	Тройное сверление	Мощность двигателя	1,1	кВт
	Тройное сверление	Оборот	920	об/мин
	Тройное сверление	Диаметры сверла	13 / 11 x 2	мм
	Сверление под ручку	Мощность двигателя	0,55	кВт
	Тройное сверление	Оборот	2800	об/мин
Технические характеристики	Сжатый воздух	Давление	6-8	бар
	Сжатый воздух	Общий расход воздуха	120	л/мин
	Подача	Напряжение	400	В
	Подача	Мощность	1,1	кВт
	Вес	Нетто	270	кг
	Вес	Брутто	295	кг
	Звук	Уровень	96	дБ
	Размеры станка	Длина	3356	мм
	Размеры станка	Ширина	861	мм
	Размеры станка	Высота	2140	мм

## DE 4070 Механический станок для сверления отверстий под ручку, фрезеровки фурнитурного паза и привинчивания армирования

---

### Дополнительные опции

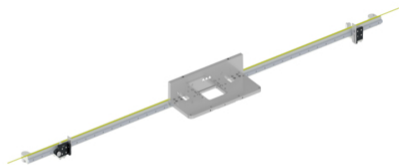

#### **Многоопорная система MD 100**

- Многоопорный центрирующий блок